

# 鉄筋コンクリート有孔U形 構造図

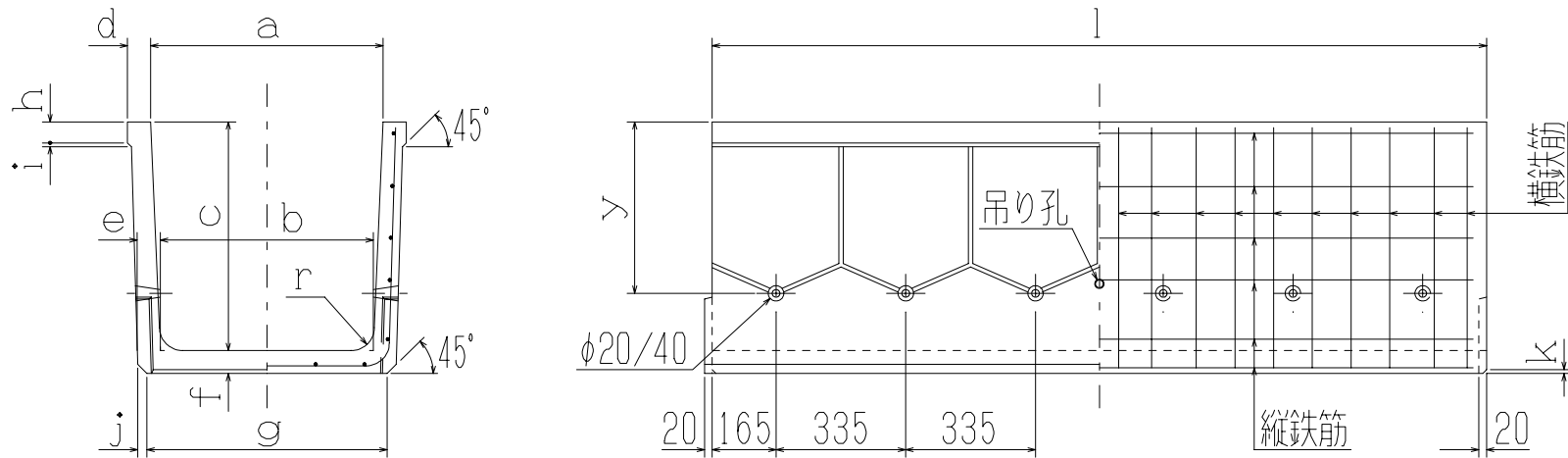

寸法 \* 配筋 \* 重量表

呼び名	寸法 (mm)														配筋				参考重量 (kg)
	法														横鉄筋		縦鉄筋		
	a	b	c	d	e	f	g	h	i	j	k	y	r	l	径 (mm)	数量 (本)	径 (mm)	数量 (本)	
300 × 300	300	270	300	45	45	45	320	40	10	20	10	225	40	2000	5.0	16	3.2	8	195
400 × 400	400	360	400	50	50	50	420	45	10	20	10	300	50	2000	5.0	16	3.2	9	287
500 × 500	500	460	500	55	55	55	520	50	10	25	10	375	50	2000	6.0	14	4.0	12	391
600 × 600	600	550	600	60	60	60	620	55	10	25	10	450	60	2000	6.0	20	4.0	15	512