

SVS側溝本体250構造図(T-25)

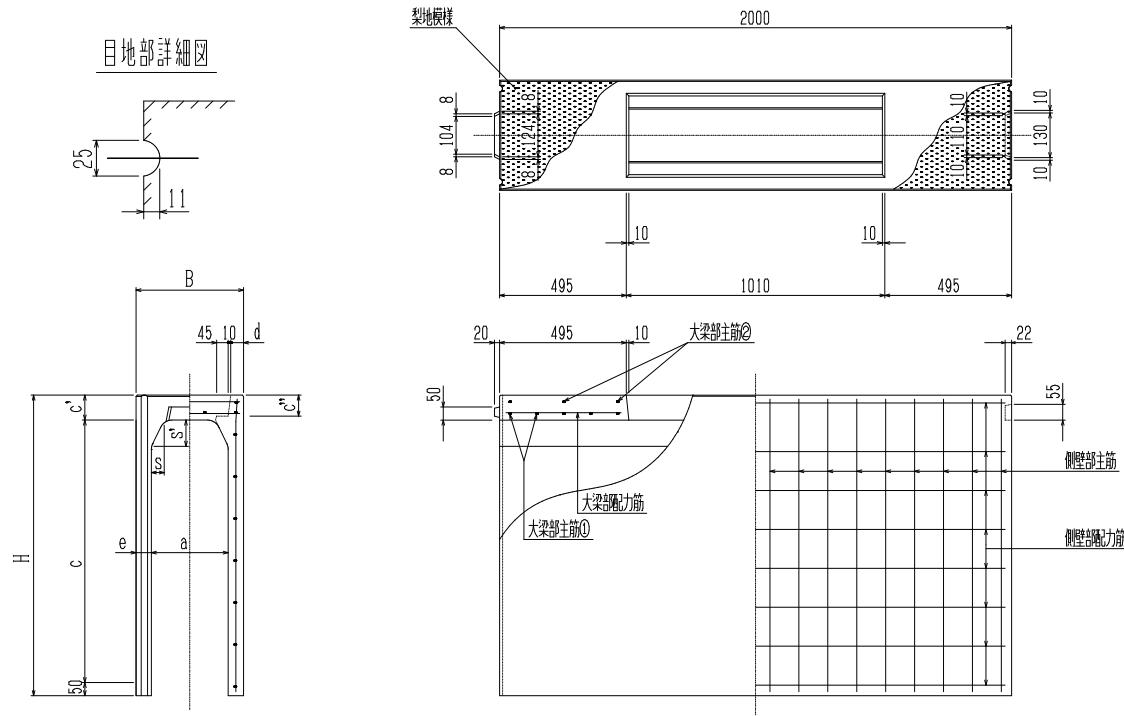

寸法 * 重量表

| 呼び名 | 寸法 (mm) | | | | | | | | | | 配筋 | | | | | | | | 参考重量 (kg) | | |
|-----------|---------|------|-----|------|----|-----|----|----|------|----|-------------|----------|--------------|----------|--------------|----------|-----|---|-----------|---|-----|
| | | | | | | | | | | | 側壁部 | | | | 大梁部 | | | | | | |
| | B | H | a | c | c' | c'' | d | e | s | s' | 主筋 径(mm) | 配力筋 数 | 主筋① 径(mm) | 主筋② 数 | 配力筋 径(mm) | 配力筋 数 | | | | | |
| 250 × 250 | 360 | 390 | 250 | 250 | 90 | 80 | 45 | 55 | 47.5 | 95 | 5.0 | 13 | 3.2 | 4 | D 6 | 5 | D10 | 3 | 4.0 | 4 | 274 |
| × 300 | 360 | 440 | 250 | 300 | 90 | 80 | 45 | 55 | 47.5 | 95 | 5.0 | 14 | 3.2 | 4 | D 6 | 5 | D10 | 3 | 4.0 | 4 | 300 |
| × 400 | 360 | 540 | 250 | 400 | 90 | 80 | 45 | 55 | 47.5 | 95 | D 6 | 11 | 4.0 | 4 | D 6 | 5 | D10 | 3 | 4.0 | 4 | 352 |
| × 500 | 360 | 640 | 250 | 500 | 90 | 80 | 45 | 55 | 47.5 | 95 | D 6 | 11 | 4.0 | 5 | D 6 | 5 | D10 | 3 | 4.0 | 4 | 403 |
| × 600 | 360 | 740 | 250 | 600 | 90 | 80 | 45 | 55 | 47.5 | 95 | D 6 | 12 | 4.0 | 5 | D 6 | 5 | D10 | 3 | 4.0 | 4 | 455 |
| × 700 | 360 | 840 | 250 | 700 | 90 | 80 | 45 | 55 | 47.5 | 95 | D 6 | 14 | 4.0 | 6 | D 6 | 5 | D10 | 3 | 4.0 | 4 | 507 |
| × 800 | 360 | 940 | 250 | 800 | 90 | 80 | 45 | 55 | 47.5 | 95 | D 6 | 16 | 4.0 | 6 | D 6 | 5 | D10 | 3 | 4.0 | 4 | 558 |
| × 900 | 360 | 1040 | 250 | 900 | 90 | 80 | 45 | 55 | 47.5 | 95 | D 6 | 18 | 4.0 | 7 | D 6 | 5 | D10 | 3 | 4.0 | 4 | 610 |
| × 1000 | 360 | 1140 | 250 | 1000 | 90 | 80 | 45 | 55 | 47.5 | 95 | D 6 | 21 | 4.0 | 8 | D 6 | 5 | D10 | 3 | 4.0 | 4 | 662 |