

SVS側溝本体600構造図(T-25)

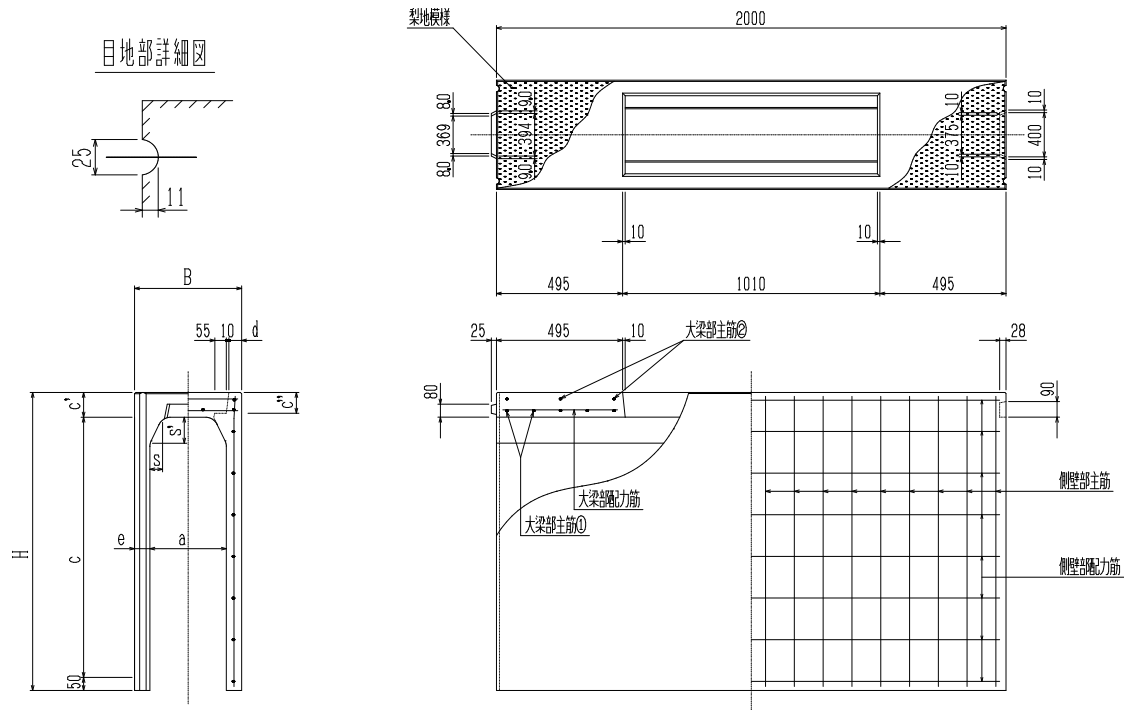

寸法 * 重量表

呼び名	寸法 (mm)										配筋						参考重量 (kg)				
	B	H	a	c	c'	c''	d	e	s	s'	側壁部		大梁部								
											主筋	配力筋	主筋 ①		主筋 ②			配力筋			
													径(mm)	数	径(mm)	数			径(mm)	数	径(mm)
600 × 500	750	690	600	500	140	125	70	75	65	130	D 6	14	4.0	5	D10	4	D10	3	5.0	7	727
× 600	750	790	600	600	140	125	70	75	65	130	D 6	14	4.0	5	D10	4	D10	3	5.0	7	798
× 700	750	890	600	700	140	125	70	75	65	130	D 6	14	4.0	6	D10	4	D10	3	5.0	7	868
× 800	750	990	600	800	140	125	70	75	65	130	D 6	14	4.0	7	D10	4	D10	3	5.0	7	939
× 900	750	1090	600	900	140	125	70	75	65	130	D 6	16	4.0	7	D10	4	D10	3	5.0	7	1009
× 1000	750	1190	600	1000	140	125	70	75	65	130	D 6	18	4.0	8	D10	4	D10	3	5.0	7	1080
× 1100	750	1290	600	1100	140	125	70	75	65	130	D 6	21	4.0	9	D10	4	D10	3	5.0	7	1150
× 1200	750	1390	600	1200	140	125	70	75	65	130	D10	11	5.0	9	D10	4	D10	3	5.0	7	1221
× 1300	750	1490	600	1300	140	125	70	75	65	130	D10	13	5.0	10	D10	4	D10	3	5.0	7	1291
× 1400	750	1590	600	1400	140	125	70	75	65	130	D10	16	5.0	11	D10	4	D10	3	5.0	7	1362
× 1500	750	1690	600	1500	140	125	70	75	65	130	D10	18	5.0	11	D10	4	D10	3	5.0	7	1432