

SVS側溝横断300構造図(T-25・コーナーガード付)

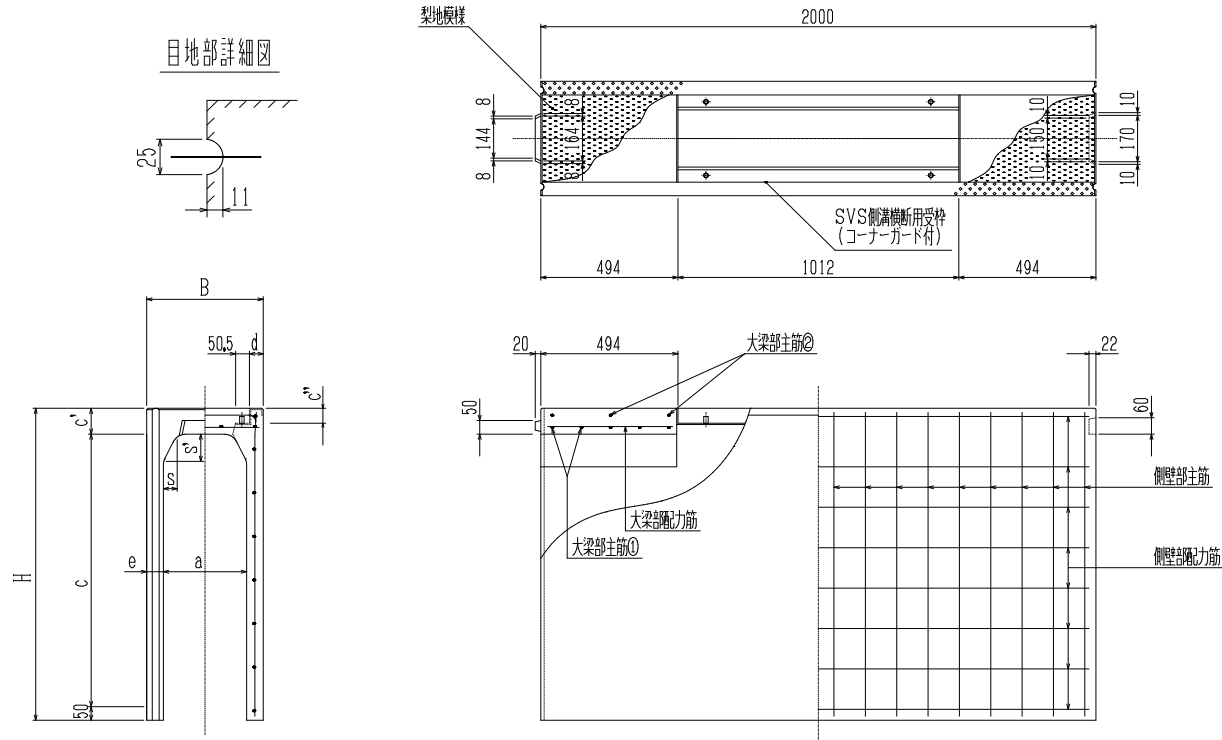

寸法 * 重量表

呼び名	寸法 (mm)										配筋								参考重量 (kg)		
	B	H	a	c	c'	c''	d	e	s	s'	側壁部				大梁部						
											主筋		配力筋		主筋 ①		主筋 ②			配力筋	
											径(mm)	数	径(mm)	数	径(mm)	数	径(mm)	数		径(mm)	数
300 × 300	420	445	300	300	95	55	49.5	60	50	100	D 6	15	4.0	4	D10	5	D13	3	5.0	4	363
× 400	420	545	300	400	95	55	49.5	60	50	100	D 6	18	4.0	4	D10	5	D13	3	5.0	4	419
× 500	420	645	300	500	95	55	49.5	60	50	100	D 6	18	4.0	5	D10	5	D13	3	5.0	4	476
× 600	420	745	300	600	95	55	49.5	60	50	100	D 6	21	4.0	5	D10	5	D13	3	5.0	4	532
× 700	420	845	300	700	95	55	49.5	60	50	100	D10	11	5.0	6	D10	5	D13	3	5.0	4	589
× 800	420	945	300	800	95	55	49.5	60	50	100	D10	12	5.0	6	D10	5	D13	3	5.0	4	645
× 900	420	1045	300	900	95	55	49.5	60	50	100	D10	14	5.0	7	D10	5	D13	3	5.0	4	701
× 1000	420	1145	300	1000	95	55	49.5	60	50	100	D10	16	5.0	8	D10	5	D13	3	5.0	4	758
× 1100	420	1245	300	1100	95	55	49.5	60	50	100	D10	17	5.0	9	D10	5	D13	3	5.0	4	814