

# SVS側溝横断500構造図(T-25・コーナーガード付)

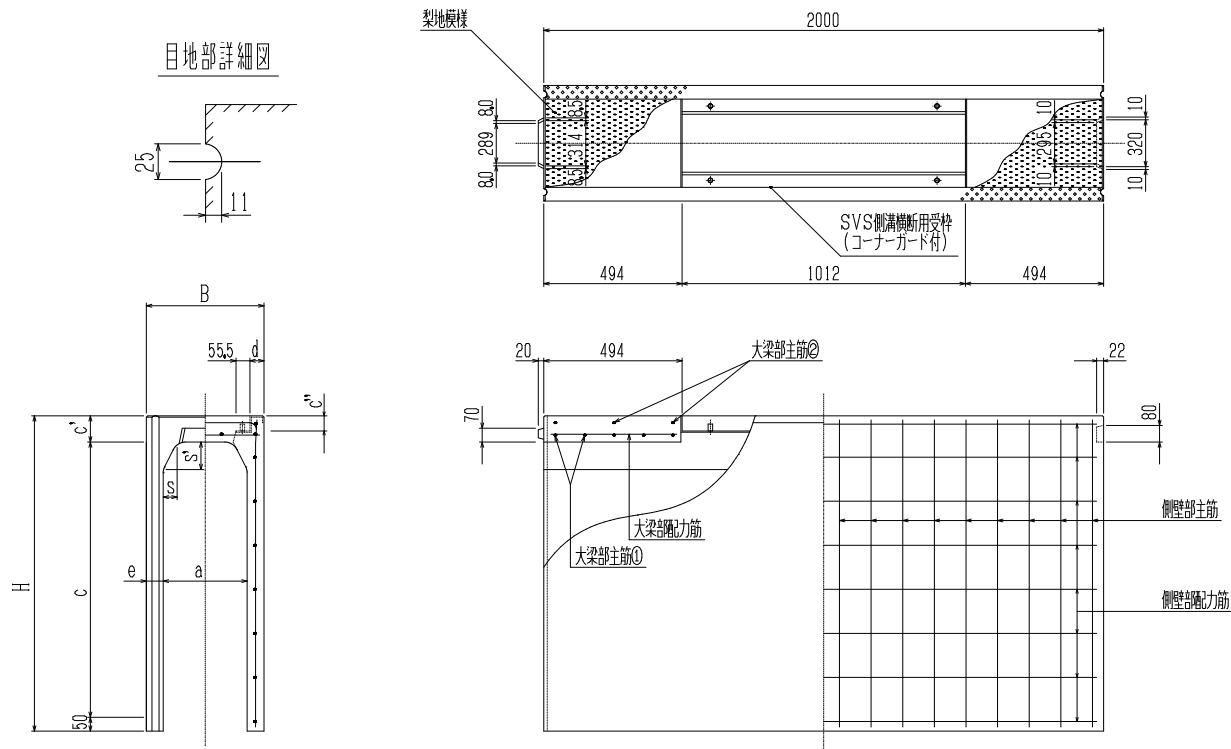

寸法\*重量表

呼び名	寸法 (mm)										配筋						参考重量 (kg)				
											側壁部			大梁部							
	B	H	a	c	c'	c''	d	e	s	s'	主筋 径(mm)	配力筋 数	径(mm)	数	主筋① 径(mm)	主筋② 数		配力筋 径(mm)	数		
500 × 400	640	575	500	400	125	70	64.5	70	60	120	D 6	21	4.0	4	D10	7	D13	3	5.0	6	590
× 500	640	675	500	500	125	70	64.5	70	60	120	D10	11	5.0	5	D10	7	D13	3	5.0	6	656
× 600	640	775	500	600	125	70	64.5	70	60	120	D10	11	5.0	5	D10	7	D13	3	5.0	6	722
× 700	640	875	500	700	125	70	64.5	70	60	120	D10	11	5.0	6	D10	7	D13	3	5.0	6	788
× 800	640	975	500	800	125	70	64.5	70	60	120	D10	11	5.0	7	D10	7	D13	3	5.0	6	854
× 900	640	1075	500	900	125	70	64.5	70	60	120	D10	12	5.0	7	D10	7	D13	3	5.0	6	919
× 1000	640	1175	500	1000	125	70	64.5	70	60	120	D10	13	5.0	8	D10	7	D13	3	5.0	6	985
× 1100	640	1275	500	1100	125	70	64.5	70	60	120	D10	15	5.0	9	D10	7	D13	3	5.0	6	1051
× 1200	640	1375	500	1200	125	70	64.5	70	60	120	D10	16	5.0	9	D10	7	D13	3	5.0	6	1117
× 1300	640	1475	500	1300	125	70	64.5	70	60	120	D10	18	5.0	10	D10	7	D13	3	5.0	6	1183
× 1400	640	1575	500	1400	125	70	64.5	70	60	120	D10	20	5.0	11	D10	7	D13	3	5.0	6	1248