

VS側溝横断用250構造図(T-25・コーナーガード付)

内目地詳細図

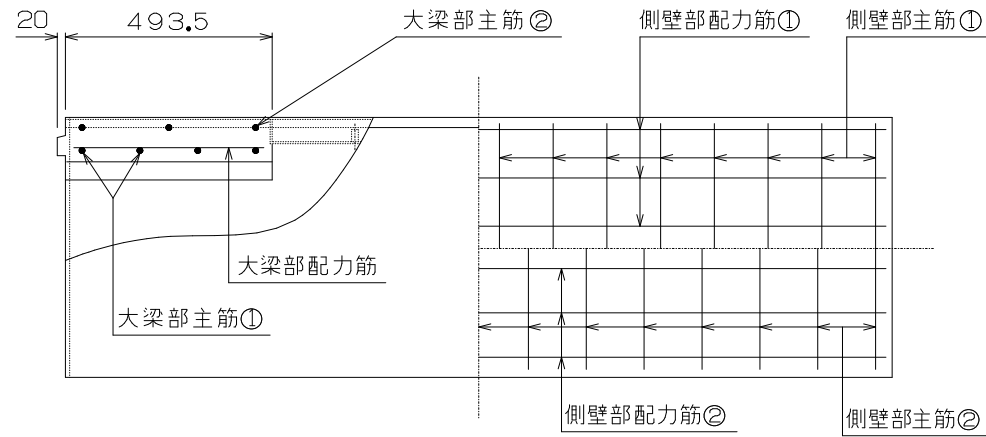
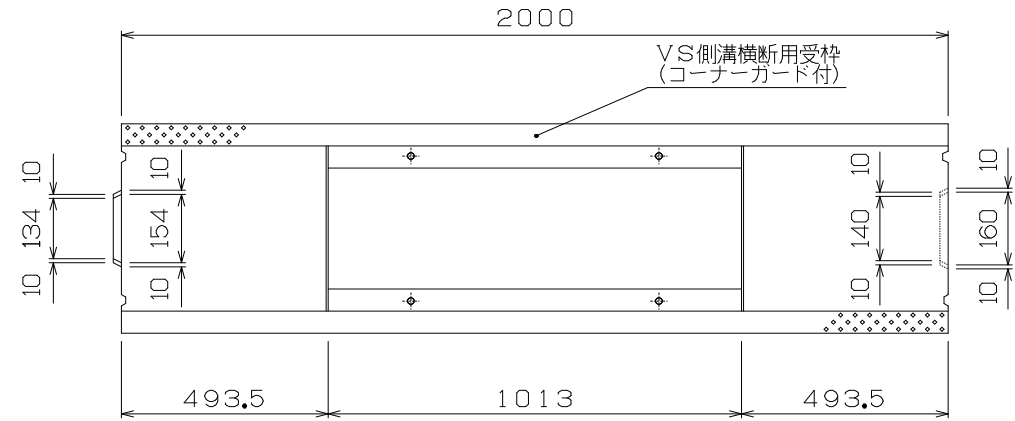
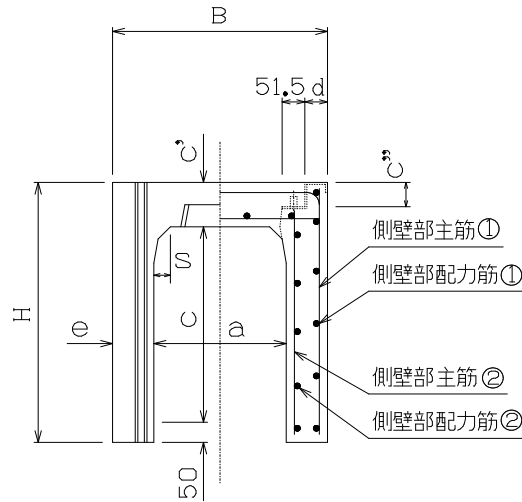
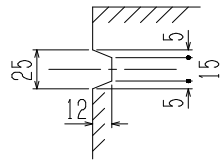

寸法 * 配筋 * 重量表

呼び名	寸法 (mm)										配筋												参考重量 (kg)	
											側壁部				大梁部									
	B	H	a	c	c'	c''	d	e	s	主筋①	配力筋①	主筋②	配力筋②	主筋①	主筋②	配力筋	径(mm)	本	径(mm)	本	径(mm)	本		径(mm)
250 × 250	450	390	250	235	105	55	54	100	35	D 6	10	4.0	4	5.0	15	3.2	4	D10	4	D10	3	5.0	4	426
× 300	450	440	250	285	105	55	54	100	35	D 6	10	4.0	4	5.0	15	3.2	4	D10	4	D10	3	5.0	4	473
× 400	450	540	250	385	105	55	54	100	35	D 6	13	4.0	5	D 6	13	4.0	5	D10	4	D10	3	5.0	4	567
× 500	450	640	250	485	105	55	54	100	35	D 6	17	4.0	6	D 6	16	4.0	6	D10	4	D10	3	5.0	4	661
× 600	450	740	250	585	105	55	54	100	35	D 6	18	4.0	6	D 6	18	4.0	6	D10	4	D10	3	5.0	4	755
× 700	450	840	250	685	105	55	54	100	35	D 6	19	4.0	7	D 6	18	4.0	7	D10	4	D10	3	5.0	4	849
× 800	450	940	250	785	105	55	54	100	35	D10	10	5.0	7	D 6	19	4.0	7	D10	4	D10	3	5.0	4	943
× 900	450	1040	250	885	105	55	54	100	35	D10	11	5.0	7	D 6	19	4.0	8	D10	4	D10	3	5.0	4	1037
× 1000	450	1140	250	985	105	55	54	100	35	D10	11	5.0	8	D 6	19	4.0	9	D10	4	D10	3	5.0	4	1131

VS側溝横断用300構造図(T-25・コーナーガード付)

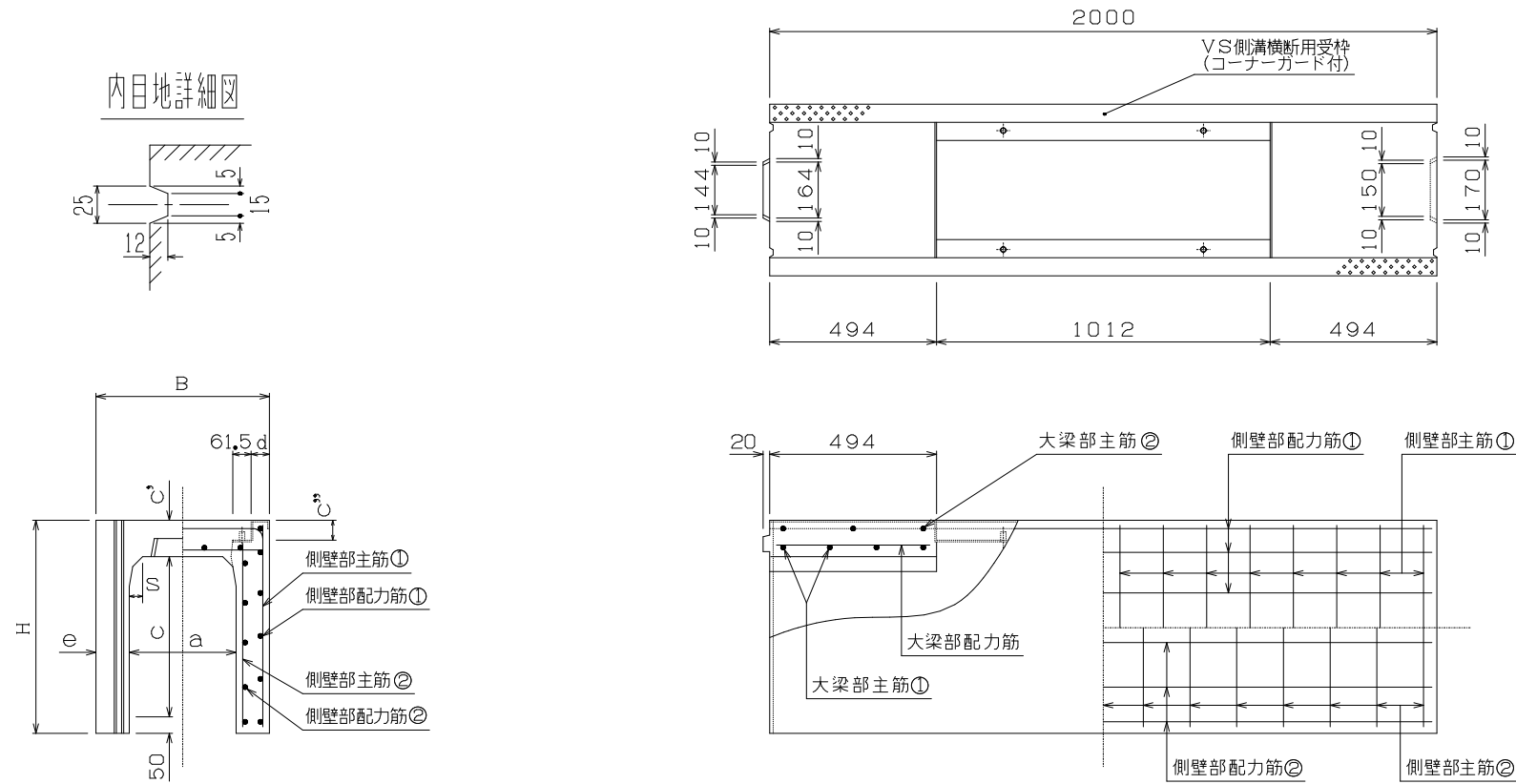

寸法 * 配筋 * 重量表

呼び名	寸法 (mm)									配筋								参考重量 (kg)						
	B	H	a	c	c'	c''	d	e	s	側壁部				大梁部										
										主筋① 径(mm)	配力筋① 本	主筋② 径(mm)	配力筋② 本	主筋① 径(mm)	主筋② 径(mm)	配力筋 径(mm)	配力筋 本							
300 × 300	520	445	300	285	110	60	54	110	45	D 6	10	4.0	4	5.0	15	3.2	4	D10	4	D10	3	5.0	4	537
× 400	520	545	300	385	110	60	54	110	45	D 6	13	4.0	5	D 6	13	4.0	5	D10	4	D10	3	5.0	4	642
× 500	520	645	300	485	110	60	54	110	45	D 6	17	4.0	6	D 6	16	4.0	6	D10	4	D10	3	5.0	4	747
× 600	520	745	300	585	110	60	54	110	45	D 6	18	4.0	6	D 6	18	4.0	6	D10	4	D10	3	5.0	4	852
× 700	520	845	300	685	110	60	54	110	45	D 6	19	4.0	7	D 6	18	4.0	7	D10	4	D10	3	5.0	4	957
× 800	520	945	300	785	110	60	54	110	45	D10	10	5.0	7	D 6	19	4.0	7	D10	4	D10	3	5.0	4	1062
× 900	520	1045	300	885	110	60	54	110	45	D10	11	5.0	7	D 6	19	4.0	8	D10	4	D10	3	5.0	4	1167
× 1000	520	1145	300	985	110	60	54	110	45	D10	11	5.0	8	D 6	19	4.0	9	D10	4	D10	3	5.0	4	1272
× 1100	520	1245	300	1085	110	60	54	110	45	D10	12	5.0	9	D 6	19	4.0	9	D10	4	D10	3	5.0	4	1377
× 1200	520	1345	300	1185	110	60	54	110	45	D10	12	5.0	9	D 6	19	4.0	10	D10	4	D10	4	5.0	4	1482
× 1300	520	1445	300	1285	110	60	54	110	45	D10	12	5.0	10	D 6	20	4.0	11	D10	4	D10	4	5.0	4	1587
× 1400	520	1545	300	1385	110	60	54	110	45	D10	13	5.0	11	D 6	20	4.0	12	D10	4	D10	4	5.0	4	1692
× 1500	520	1645	300	1485	110	60	54	110	45	D10	13	5.0	11	D 6	20	4.0	12	D10	4	D10	4	5.0	4	1797
× 1600	520	1745	300	1585	110	60	54	110	45	D10	13	5.0	12	D10	10	5.0	12	D10	4	D10	4	5.0	4	1902
× 1700	520	1845	300	1685	110	60	54	110	45	D10	14	5.0	12	D10	10	5.0	13	D10	4	D10	4	5.0	4	2007
× 1800	520	1945	300	1785	110	60	54	110	45	D10	14	5.0	13	D10	11	5.0	13	D10	4	D10	5	5.0	4	2112

VS側溝横断用400構造図(T-25・コーナーガード付)

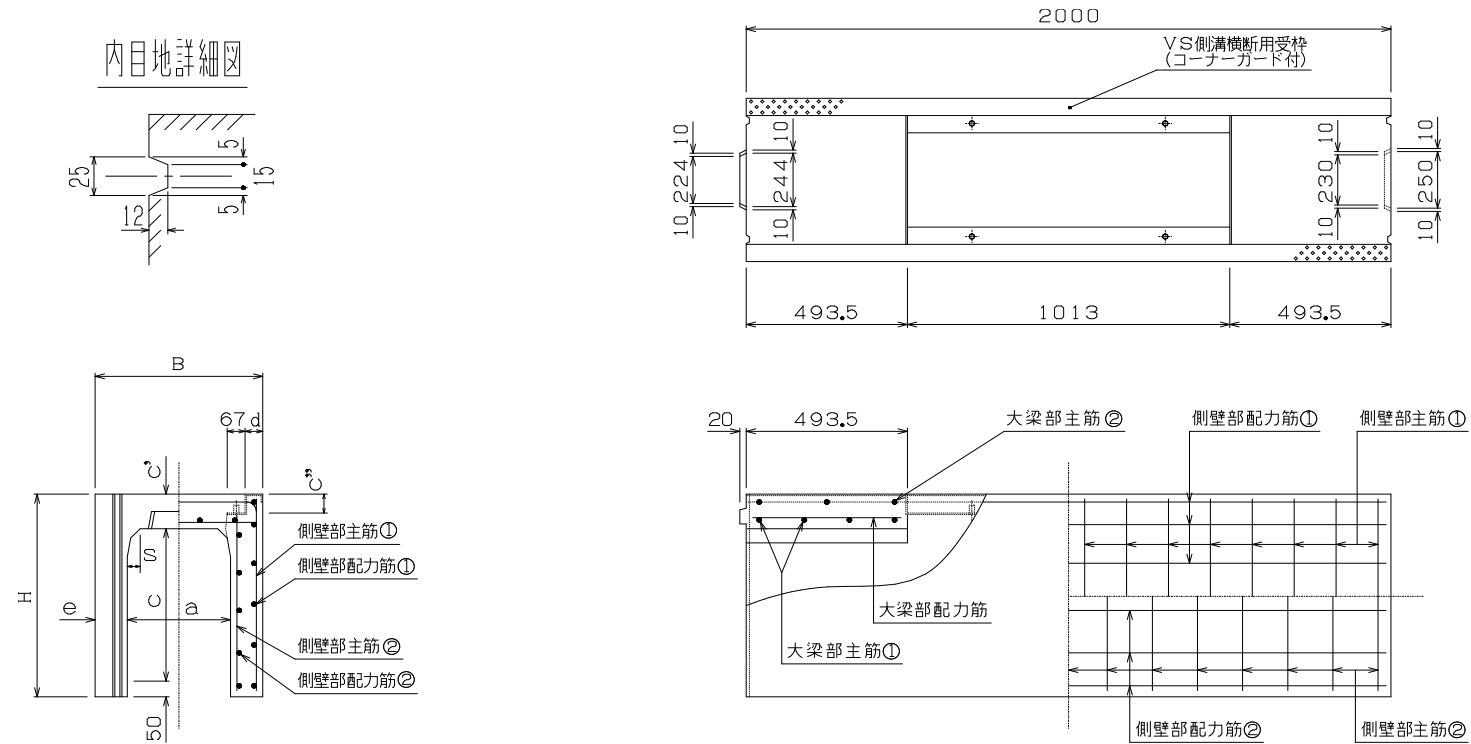

寸法 * 配筋 * 重量表

呼び名	寸法 (mm)										配筋								参考重量 (kg)					
	B	H	a	c	c'	c''	d	e	s	側壁部				大梁部										
										主筋①	配力筋①	主筋②	配力筋②	主筋①	主筋②	配力筋	配力筋							
径(mm)	本	径(mm)	本	径(mm)	本	径(mm)	本	径(mm)	本	径(mm)	本	径(mm)	本	径(mm)	本	径(mm)	本							
400 × 400	630	560	400	385	125	70	59	115	55	D 6	13	4.0	5	D 6	13	4.0	5	D10	5	D10	3	5.0	5	726
× 500	630	660	400	485	125	70	59	115	55	D 6	17	4.0	6	D 6	16	4.0	6	D10	5	D10	3	5.0	5	836
× 600	630	760	400	585	125	70	59	115	55	D 6	18	4.0	6	D 6	18	4.0	6	D10	5	D10	3	5.0	5	946
× 700	630	860	400	685	125	70	59	115	55	D 6	19	4.0	7	D 6	18	4.0	7	D10	5	D10	3	5.0	5	1056
× 800	630	960	400	785	125	70	59	115	55	D10	10	5.0	7	D 6	19	4.0	7	D10	5	D10	3	5.0	5	1166
× 900	630	1060	400	885	125	70	59	115	55	D10	11	5.0	7	D 6	19	4.0	8	D10	5	D10	3	5.0	5	1276
× 1000	630	1160	400	985	125	70	59	115	55	D10	11	5.0	8	D 6	19	4.0	9	D10	5	D10	3	5.0	5	1386
× 1100	630	1260	400	1085	125	70	59	115	55	D10	12	5.0	9	D 6	19	4.0	9	D10	5	D10	3	5.0	5	1496
× 1200	630	1360	400	1185	125	70	59	115	55	D10	12	5.0	9	D 6	19	4.0	10	D10	5	D10	3	5.0	5	1606
× 1300	630	1460	400	1285	125	70	59	115	55	D10	12	5.0	10	D 6	20	4.0	11	D10	5	D10	4	5.0	5	1716
× 1400	630	1560	400	1385	125	70	59	115	55	D10	13	5.0	11	D 6	20	4.0	12	D10	5	D10	4	5.0	5	1826
× 1500	630	1660	400	1485	125	70	59	115	55	D10	13	5.0	11	D 6	20	4.0	12	D10	5	D10	4	5.0	5	1936
× 1600	630	1760	400	1585	125	70	59	115	55	D10	13	5.0	12	D10	10	5.0	12	D10	5	D10	4	5.0	5	2046
× 1700	630	1860	400	1685	125	70	59	115	55	D10	14	5.0	12	D10	10	5.0	13	D10	5	D10	4	5.0	5	2156
× 1800	630	1960	400	1785	125	70	59	115	55	D10	14	5.0	13	D10	11	5.0	13	D10	5	D10	4	5.0	5	2266
× 1900	630	2060	400	1885	125	70	59	115	55	D10	14	5.0	13	D10	12	5.0	13	D10	5	D10	5	5.0	5	2376
× 2000	630	2160	400	1985	125	70	59	115	55	D10	15	5.0	14	D10	13	5.0	14	D10	5	D10	5	5.0	5	2486
× 2100	630	2260	400	2085	125	70	59	115	55	D10	15	5.0	14	D10	14	5.0	14	D10	5	D10	5	5.0	5	2596
× 2200	630	2360	400	2185	125	70	59	115	55	D10	15	5.0	15	D10	15	5.0	14	D10	5	D10	6	5.0	5	2706

VS側溝横断用500構造図(T-25・コーナーガード付)

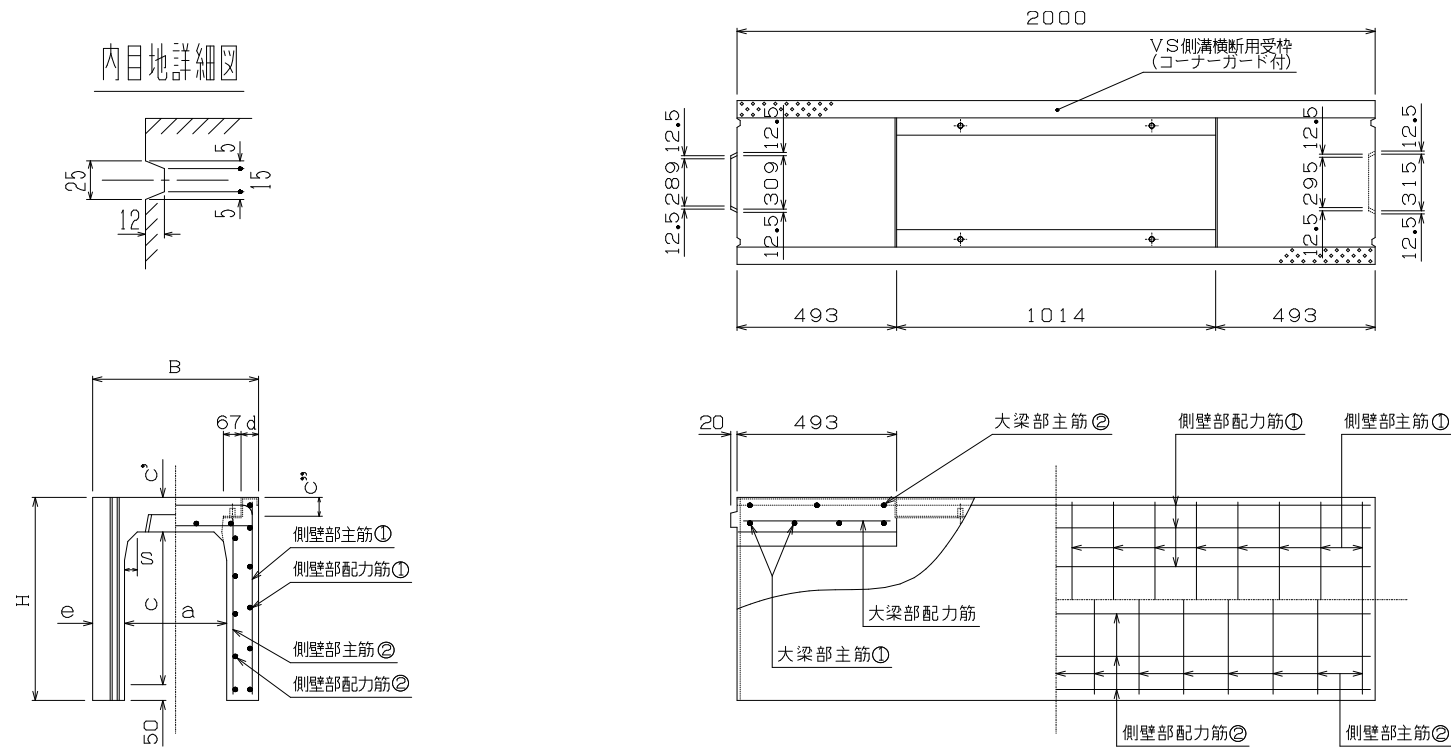

寸法 * 配筋 * 重量表

呼び名	寸法 (mm)									配筋						参考重量 (kg)								
	B	H	a	c	c'	c''	d	e	s	側壁部				大梁部										
										主筋①	配力筋①	主筋②	配力筋②	主筋①	主筋②		配力筋							
径(mm)	本	径(mm)	本	径(mm)	本	径(mm)	本	径(mm)	本	径(mm)	本	径(mm)	本	径(mm)	本									
500 × 400	750	575	500	385	140	75	68	125	70	D 6	14	4.0	5	D 6	13	4.0	5	D10	6	D10	3	5.0	6	848
× 500	750	675	500	485	140	75	68	125	70	D 6	16	4.0	6	D 6	16	4.0	6	D10	6	D10	3	5.0	6	968
× 600	750	775	500	585	140	75	68	125	70	D 6	17	4.0	7	D 6	16	4.0	7	D10	6	D10	3	5.0	6	1088
× 700	750	875	500	685	140	75	68	125	70	D 6	19	4.0	7	D 6	18	4.0	7	D10	6	D10	3	5.0	6	1208
× 800	750	975	500	785	140	75	68	125	70	D10	10	5.0	7	D 6	19	4.0	7	D10	6	D10	3	5.0	6	1328
× 900	750	1075	500	885	140	75	68	125	70	D10	11	5.0	7	D 6	19	4.0	8	D10	6	D10	3	5.0	6	1448
× 1000	750	1175	500	985	140	75	68	125	70	D10	11	5.0	8	D 6	19	4.0	9	D10	6	D10	3	5.0	6	1568
× 1100	750	1275	500	1085	140	75	68	125	70	D10	12	5.0	9	D 6	19	4.0	9	D10	6	D10	3	5.0	6	1688
× 1200	750	1375	500	1185	140	75	68	125	70	D10	12	5.0	9	D 6	19	4.0	10	D10	6	D10	3	5.0	6	1808
× 1300	750	1475	500	1285	140	75	68	125	70	D10	12	5.0	10	D 6	20	4.0	11	D10	6	D10	3	5.0	6	1928
× 1400	750	1575	500	1385	140	75	68	125	70	D10	13	5.0	11	D 6	20	4.0	12	D10	6	D10	3	5.0	6	2048
× 1500	750	1675	500	1485	140	75	68	125	70	D10	13	5.0	11	D 6	20	4.0	12	D10	6	D10	4	5.0	6	2168
× 1600	750	1775	500	1585	140	75	68	125	70	D10	13	5.0	12	D10	10	5.0	12	D10	6	D10	4	5.0	6	2288
× 1700	750	1875	500	1685	140	75	68	125	70	D10	14	5.0	12	D10	10	5.0	13	D10	6	D10	4	5.0	6	2408
× 1800	750	1975	500	1785	140	75	68	125	70	D10	14	5.0	13	D10	11	5.0	13	D10	6	D10	4	5.0	6	2528
× 1900	750	2075	500	1885	140	75	68	125	70	D10	14	5.0	13	D10	12	5.0	13	D10	6	D10	4	5.0	6	2648
× 2000	750	2175	500	1985	140	75	68	125	70	D10	15	5.0	14	D10	13	5.0	14	D10	6	D10	4	5.0	6	2768
× 2100	750	2275	500	2085	140	75	68	125	70	D10	15	5.0	14	D10	13	5.0	14	D10	6	D10	5	5.0	6	2888
× 2200	750	2375	500	2185	140	75	68	125	70	D10	15	5.0	15	D10	14	5.0	14	D10	6	D10	5	5.0	6	3008

VS側溝横断用600構造図(T-25・コーナーガード付)

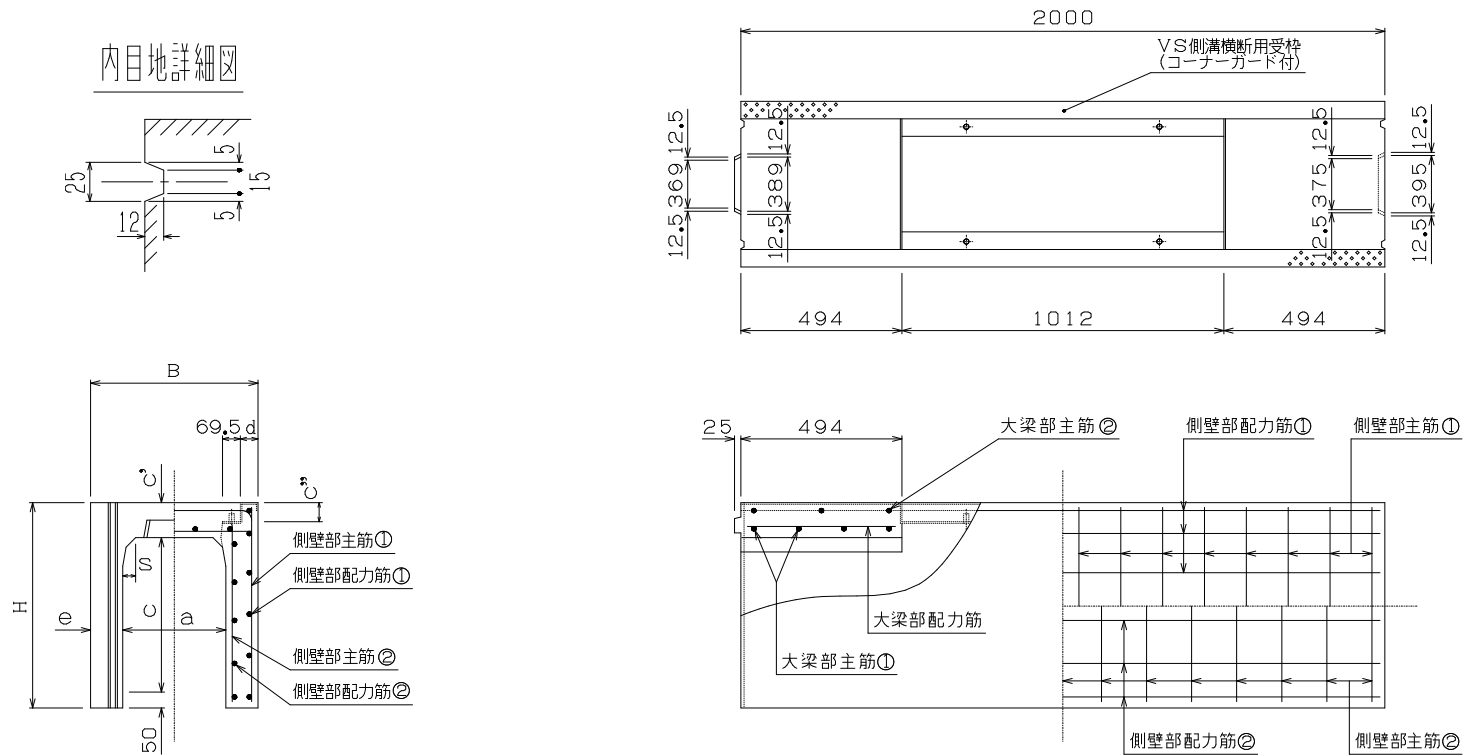

寸法 * 配筋 * 重量表

呼び名	寸法 (mm)									配筋												参考重量 (kg)		
	B	H	a	c	c'	c''	d	e	s	側壁部				大梁部										
										主筋① 径(mm)	配力筋① 本	主筋② 径(mm)	配力筋② 本	主筋① 径(mm)	主筋② 径(mm)	配力筋 径(mm)	配力筋 本							
600 × 500	860	690	600	485	155	85	74	130	80	D 6	16	4.0	6	D 6	16	4.0	6	D 10	7	D 10	3	5.0	7	1076
× 600	860	790	600	585	155	85	74	130	80	D 6	17	4.0	7	D 6	16	4.0	7	D 10	7	D 10	3	5.0	7	1200
× 700	860	890	600	685	155	85	74	130	80	D 6	19	4.0	7	D 6	18	4.0	7	D 10	7	D 10	3	5.0	7	1324
× 800	860	990	600	785	155	85	74	130	80	D 10	10	5.0	7	D 6	19	4.0	7	D 10	7	D 10	3	5.0	7	1448
× 900	860	1090	600	885	155	85	74	130	80	D 10	11	5.0	7	D 6	19	4.0	8	D 10	7	D 10	3	5.0	7	1572
× 1000	860	1190	600	985	155	85	74	130	80	D 10	11	5.0	8	D 6	19	4.0	9	D 10	7	D 10	3	5.0	7	1696
× 1100	860	1290	600	1085	155	85	74	130	80	D 10	12	5.0	9	D 6	19	4.0	9	D 10	7	D 10	3	5.0	7	1820
× 1200	860	1390	600	1185	155	85	74	130	80	D 10	12	5.0	9	D 6	19	4.0	10	D 10	7	D 10	3	5.0	7	1944
× 1300	860	1490	600	1285	155	85	74	130	80	D 10	12	5.0	10	D 6	20	4.0	11	D 10	7	D 10	3	5.0	7	2068
× 1400	860	1590	600	1385	155	85	74	130	80	D 10	13	5.0	11	D 6	20	4.0	12	D 10	7	D 10	3	5.0	7	2192
× 1500	860	1690	600	1485	155	85	74	130	80	D 10	13	5.0	11	D 6	20	4.0	12	D 10	7	D 10	3	5.0	7	2316
× 1600	860	1790	600	1585	155	85	74	130	80	D 10	13	5.0	12	D 10	10	5.0	12	D 10	7	D 10	4	5.0	7	2440
× 1700	860	1890	600	1685	155	85	74	130	80	D 10	14	5.0	12	D 10	10	5.0	13	D 10	7	D 10	4	5.0	7	2564
× 1800	860	1990	600	1785	155	85	74	130	80	D 10	14	5.0	13	D 10	11	5.0	13	D 10	7	D 10	4	5.0	7	2688
× 1900	860	2090	600	1885	155	85	74	130	80	D 10	14	5.0	13	D 10	12	5.0	13	D 10	7	D 10	4	5.0	7	2812
× 2000	860	2190	600	1985	155	85	74	130	80	D 10	15	5.0	14	D 10	13	5.0	14	D 10	7	D 10	4	5.0	7	2936
× 2100	860	2290	600	2085	155	85	74	130	80	D 10	15	5.0	14	D 10	13	5.0	14	D 10	7	D 10	4	5.0	7	3060
× 2200	860	2390	600	2185	155	85	74	130	80	D 10	15	5.0	15	D 10	14	5.0	14	D 10	7	D 10	5	5.0	7	3184