

# SVS側溝本体300構造図(T-25)

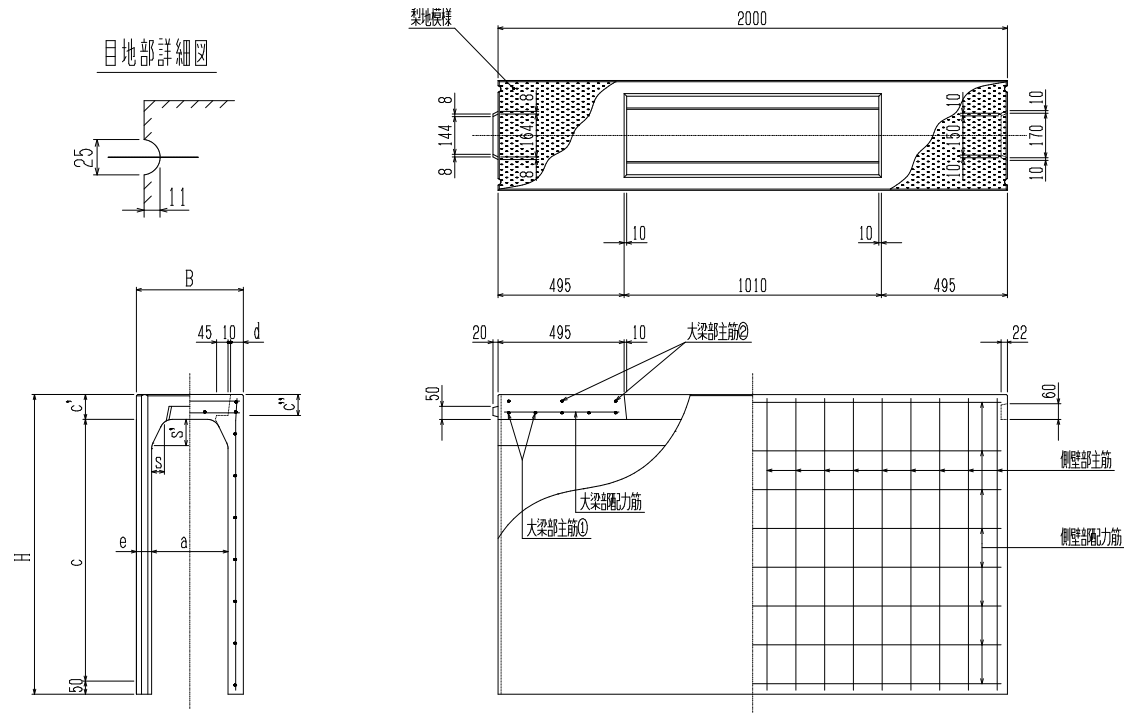

寸法 \* 重量表

呼び名	寸法 (mm)										配筋								参考重量 (kg)		
	B	H	a	c	c'	c''	d	e	s	s'	側壁部				大梁部						
											主筋 径(mm)	配力筋 数	径(mm)	数	主筋① 径(mm)	主筋② 径(mm)	配力筋 径(mm)	配力筋 数			
300 × 300	420	445	300	300	95	80	50	60	50	100	5.0	14	3.2	4	D 6	5	D10	3	4.0	4	343
× 400	420	545	300	400	95	80	50	60	50	100	D 6	11	4.0	4	D 6	5	D10	3	4.0	4	399
× 500	420	645	300	500	95	80	50	60	50	100	D 6	11	4.0	5	D 6	5	D10	3	4.0	4	456
× 600	420	745	300	600	95	80	50	60	50	100	D 6	12	4.0	5	D 6	5	D10	3	4.0	4	512
× 700	420	845	300	700	95	80	50	60	50	100	D 6	14	4.0	6	D 6	5	D10	3	4.0	4	569
× 800	420	945	300	800	95	80	50	60	50	100	D 6	16	4.0	6	D 6	5	D10	3	4.0	4	625
× 900	420	1045	300	900	95	80	50	60	50	100	D 6	18	4.0	7	D 6	5	D10	3	4.0	4	681
× 1000	420	1145	300	1000	95	80	50	60	50	100	D 6	21	4.0	8	D 6	5	D10	3	4.0	4	738
× 1100	420	1245	300	1100	95	80	50	60	50	100	D10	11	5.0	9	D 6	5	D10	3	4.0	4	794