

SVS側溝本体400構造図(T-25)

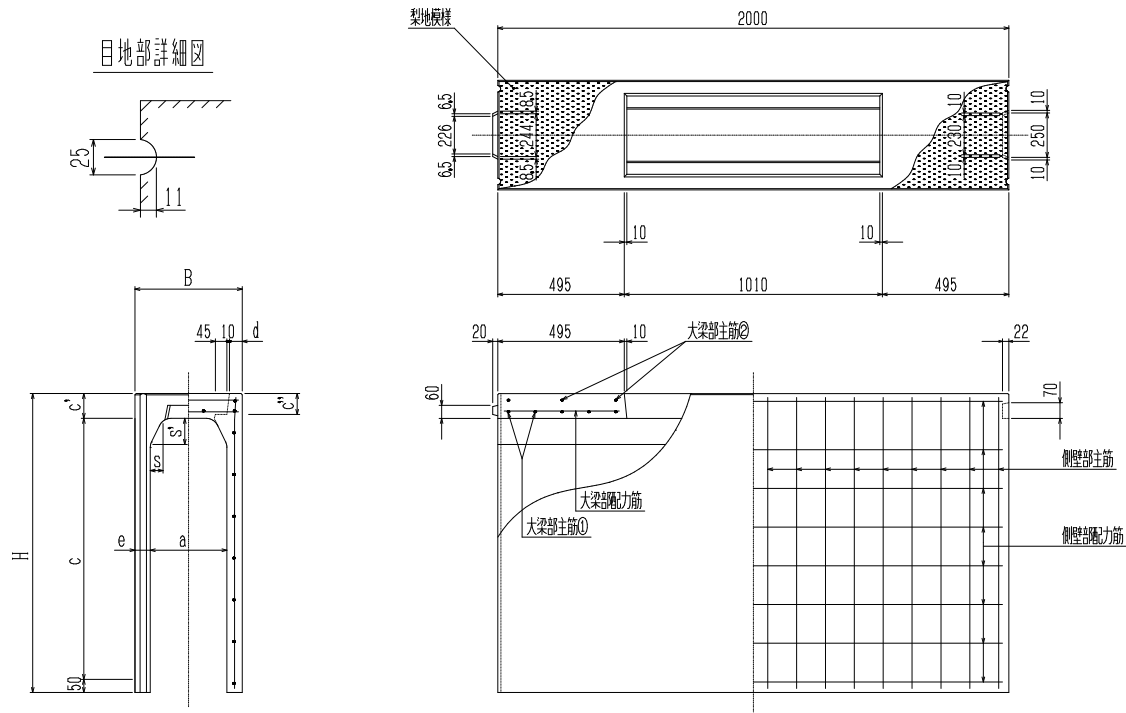

寸法 * 重量表

呼び名	寸法 (mm)										配筋								参考重量 (kg)		
	B	H	a	c	c'	c''	d	e	s	s'	側壁部				大梁部						
											主筋 径(mm)	配力筋 数	径(mm)	数	主筋① 径(mm)	主筋② 径(mm)	配力筋 径(mm)	配力筋 数			
400 × 400	530	560	400	400	110	95	60	65	55	110	D 6	11	4.0	4	D 6	7	D10	3	4.0	5	478
× 500	530	660	400	500	110	95	60	65	55	110	D 6	11	4.0	5	D 6	7	D10	3	4.0	5	539
× 600	530	760	400	600	110	95	60	65	55	110	D 6	12	4.0	5	D 6	7	D10	3	4.0	5	600
× 700	530	860	400	700	110	95	60	65	55	110	D 6	14	4.0	6	D 6	7	D10	3	4.0	5	661
× 800	530	960	400	800	110	95	60	65	55	110	D 6	16	4.0	6	D 6	7	D10	3	4.0	5	722
× 900	530	1060	400	900	110	95	60	65	55	110	D 6	18	4.0	7	D 6	7	D10	3	4.0	5	783
× 1000	530	1160	400	1000	110	95	60	65	55	110	D 6	21	4.0	8	D 6	7	D10	3	4.0	5	844
× 1100	530	1260	400	1100	110	95	60	65	55	110	D10	11	5.0	9	D 6	7	D10	3	4.0	5	906
× 1200	530	1360	400	1200	110	95	60	65	55	110	D10	12	5.0	9	D 6	7	D10	3	4.0	5	967