

# SVS側溝横断250構造図(T-25・コーナーガード付)

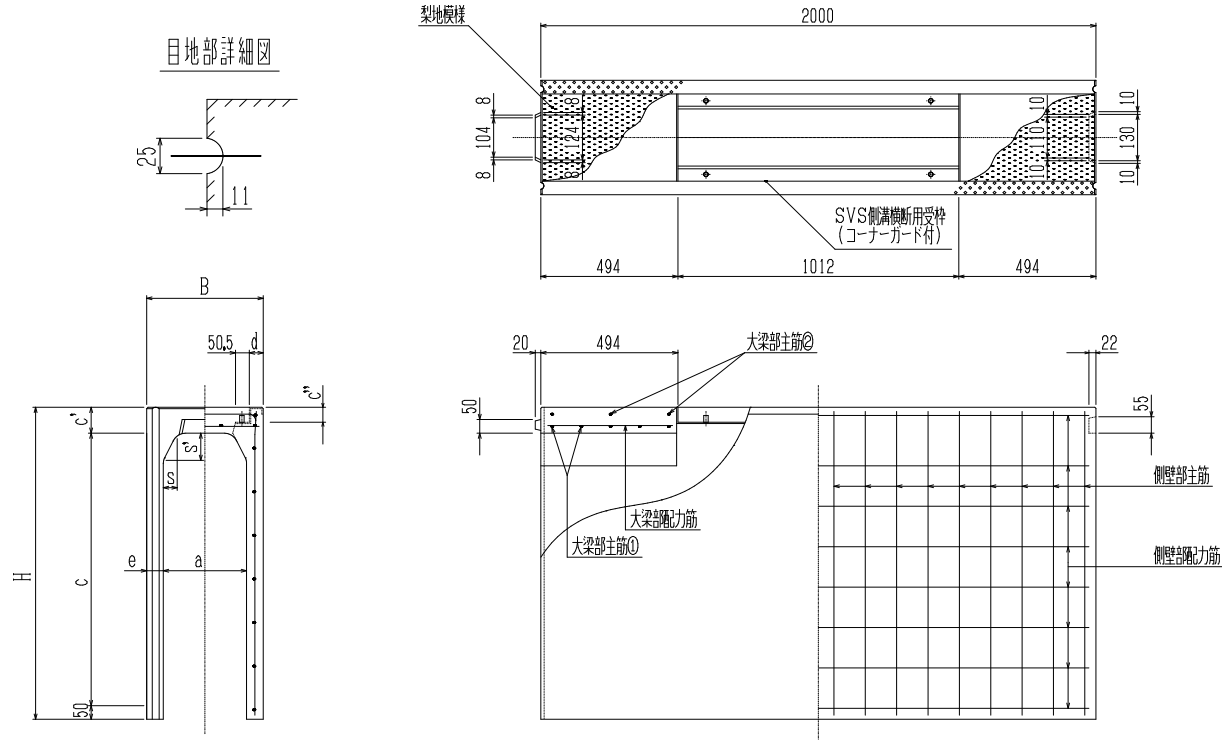

寸法 \* 重量表

呼び名	寸法 (mm)										配筋								参考重量 (kg)		
	B	H	a	c	c'	c''	d	e	s	s'	側壁部				大梁部						
											主筋		配力筋		主筋 ①		主筋 ②			配力筋	
											径(mm)	数	径(mm)	数	径(mm)	数	径(mm)	数		径(mm)	数
250 × 250	360	390	250	250	90	50	44.5	55	47.5	95	D 6	13	4.0	4	D10	5	D13	3	5.0	4	299
× 300	360	440	250	300	90	50	44.5	55	47.5	95	D 6	15	4.0	4	D10	5	D13	3	5.0	4	325
× 400	360	540	250	400	90	50	44.5	55	47.5	95	D 6	18	4.0	4	D10	5	D13	3	5.0	4	376
× 500	360	640	250	500	90	50	44.5	55	47.5	95	D 6	18	4.0	5	D10	5	D13	3	5.0	4	428
× 600	360	740	250	600	90	50	44.5	55	47.5	95	D 6	21	4.0	5	D10	5	D13	3	5.0	4	480
× 700	360	840	250	700	90	50	44.5	55	47.5	95	D10	11	5.0	6	D10	5	D13	3	5.0	4	531
× 800	360	940	250	800	90	50	44.5	55	47.5	95	D10	12	5.0	6	D10	5	D13	3	5.0	4	583
× 900	360	1040	250	900	90	50	44.5	55	47.5	95	D10	14	5.0	7	D10	5	D13	3	5.0	4	635
× 1000	360	1140	250	1000	90	50	44.5	55	47.5	95	D10	16	5.0	8	D10	5	D13	3	5.0	4	686