

SVS側溝横断400構造図(T-25・コーナーガード付)

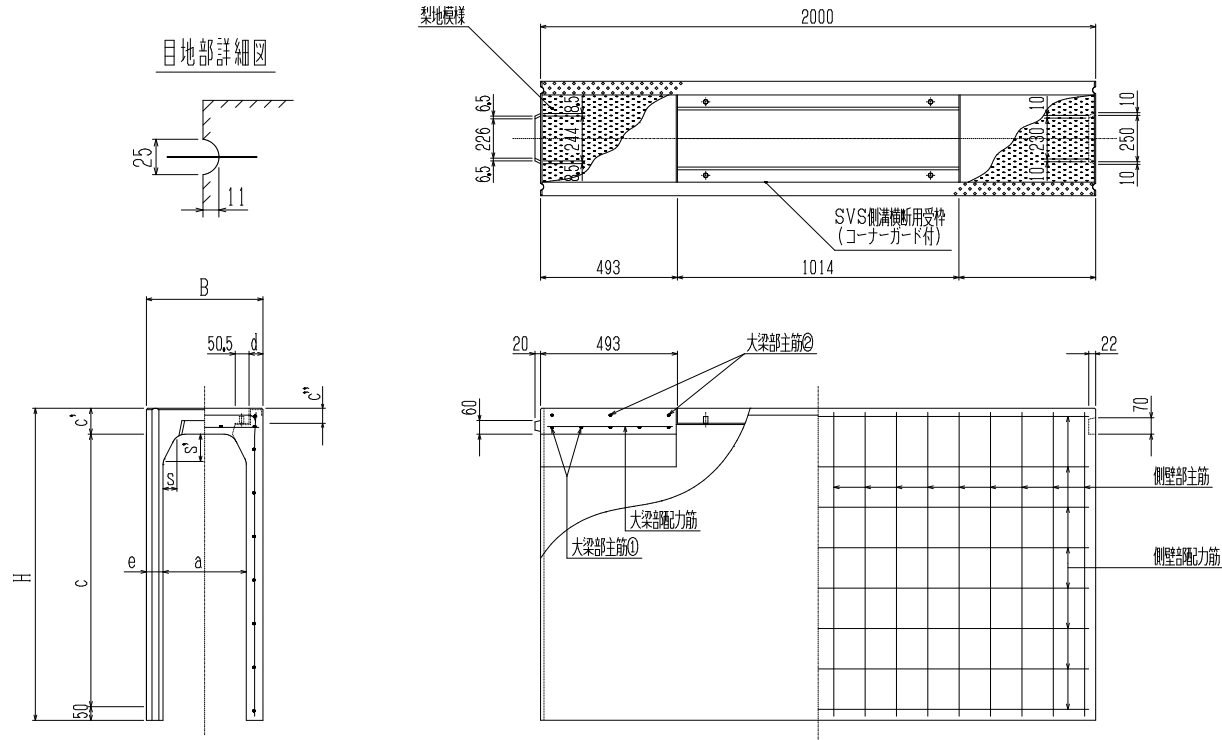

寸法 * 重量表

呼び名	寸法 (mm)										配筋						参考重量 (kg)				
	B	H	a	c	c'	c''	d	e	s	s'	側壁部		大梁部								
											主筋	配力筋	主筋①	主筋②	配力筋						
径(mm)	数	径(mm)	数	径(mm)	数	径(mm)	数	径(mm)	数	径(mm)	数	径(mm)	数	径(mm)	数						
400 × 400	530	560	400	400	110	60	59.5	65	55	110	D 6	18	4.0	4	D10	6	D13	3	5.0	5	502
× 500	530	660	400	500	110	60	59.5	65	55	110	D 6	18	4.0	5	D10	6	D13	3	5.0	5	563
× 600	530	760	400	600	110	60	59.5	65	55	110	D 6	21	4.0	5	D10	6	D13	3	5.0	5	624
× 700	530	860	400	700	110	60	59.5	65	55	110	D10	11	5.0	6	D10	6	D13	3	5.0	5	686
× 800	530	960	400	800	110	60	59.5	65	55	110	D10	12	5.0	6	D10	6	D13	3	5.0	5	747
× 900	530	1060	400	900	110	60	59.5	65	55	110	D10	14	5.0	7	D10	6	D13	3	5.0	5	808
× 1000	530	1160	400	1000	110	60	59.5	65	55	110	D10	16	5.0	8	D10	6	D13	3	5.0	5	869
× 1100	530	1260	400	1100	110	60	59.5	65	55	110	D10	17	5.0	9	D10	6	D13	3	5.0	5	930
× 1200	530	1360	400	1200	110	60	59.5	65	55	110	D10	18	5.0	9	D10	6	D13	3	5.0	5	991