

SVS側溝カセットウォール本体250構造図

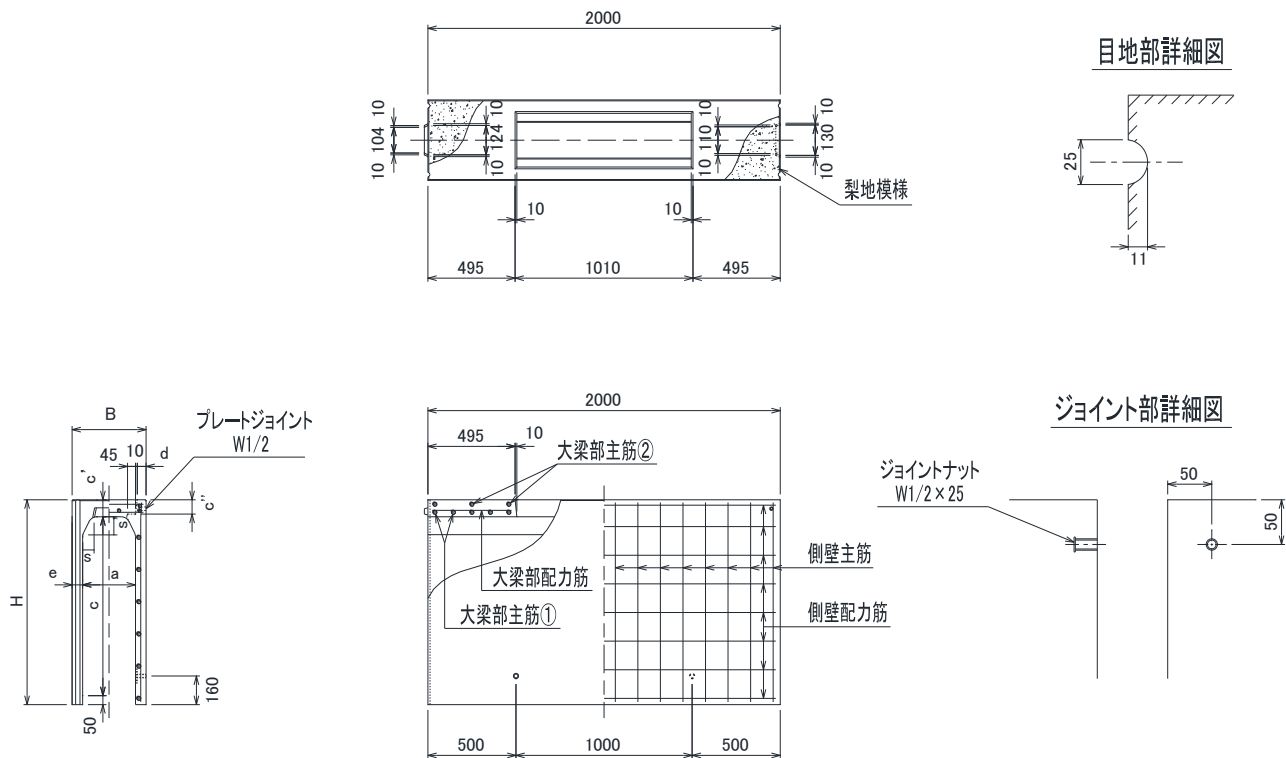

寸法 * 重量表

呼び名	寸法 (mm)										配筋								参考重量 (kg)		
	寸法										側壁部				大梁部						
	B	H	a	c	c'	c''	d	e	s	s'	主筋 径(mm)	配力筋 数	主筋① 径(mm)	主筋② 径(mm)	配力筋 径(mm)	数					
250 × 500	360	640	250	500	90	80	45	55	47.5	95	D 6	11	4.0	5	D 6	5	D10	3	4.0	4	403
× 600	360	740	250	600	90	80	45	55	47.5	95	D 6	12	4.0	5	D 6	5	D10	3	4.0	4	455
× 700	360	840	250	700	90	80	45	55	47.5	95	D 6	14	4.0	6	D 6	5	D10	3	4.0	4	507
× 800	360	940	250	800	90	80	45	55	47.5	95	D 6	16	4.0	6	D 6	5	D10	3	4.0	4	558
× 900	360	1040	250	900	90	80	45	55	47.5	95	D 6	18	4.0	7	D 6	5	D10	3	4.0	4	610
× 1000	360	1140	250	1000	90	80	45	55	47.5	95	D 6	21	4.0	8	D 6	5	D10	3	4.0	4	662

SVS側溝カセットウォール本体300構造図

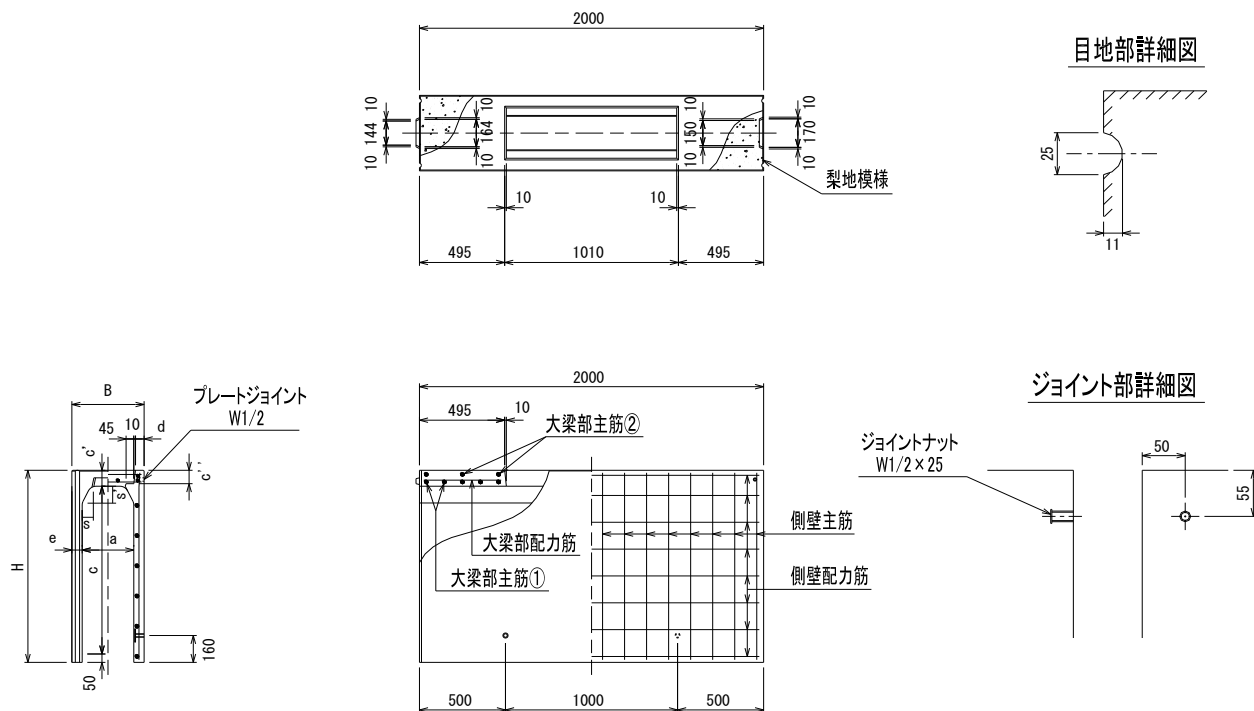

寸法 * 重量表

呼び名	寸法 (mm)										配筋								参考重量 (kg)		
	法										側壁部				大梁部						
	B	H	a	c	c'	c''	d	e	s	s'	主筋 径(mm)	配力筋 数	主筋① 径(mm)	主筋② 径(mm)	配力筋 数	主筋① 径(mm)	主筋② 径(mm)	配力筋 数			
300 × 300	420	445	300	300	95	80	50	60	50	100	5.0	14	3.2	4	D 6	5	D10	3	4.0	4	343
× 400	420	545	300	400	95	80	50	60	50	100	D 6	11	4.0	4	D 6	5	D10	3	4.0	4	399
× 500	420	645	300	500	95	80	50	60	50	100	D 6	11	4.0	5	D 6	5	D10	3	4.0	4	456
× 600	420	745	300	600	95	80	50	60	50	100	D 6	12	4.0	5	D 6	5	D10	3	4.0	4	512
× 700	420	845	300	700	95	80	50	60	50	100	D 6	14	4.0	6	D 6	5	D10	3	4.0	4	569
× 800	420	945	300	800	95	80	50	60	50	100	D 6	16	4.0	6	D 6	5	D10	3	4.0	4	625
× 900	420	1045	300	900	95	80	50	60	50	100	D 6	18	4.0	7	D 6	5	D10	3	4.0	4	681
× 1000	420	1145	300	1000	95	80	50	60	50	100	D 6	21	4.0	8	D 6	5	D10	3	4.0	4	738
× 1100	420	1245	300	1100	95	80	50	60	50	100	D10	11	5.0	9	D 6	5	D10	3	4.0	4	794

SVS側溝カセットウォール本体400構造図

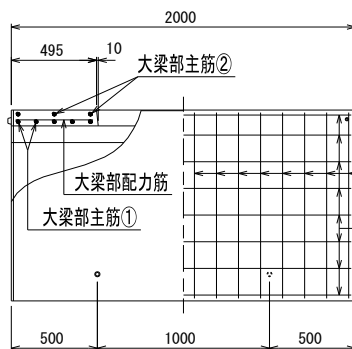
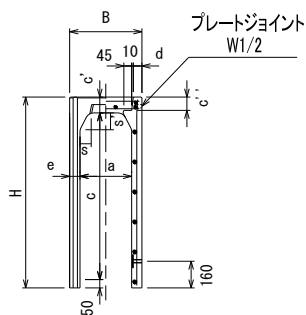
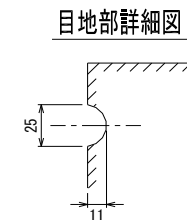
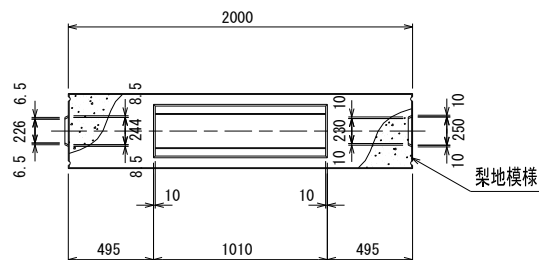

ジョイント部詳細図

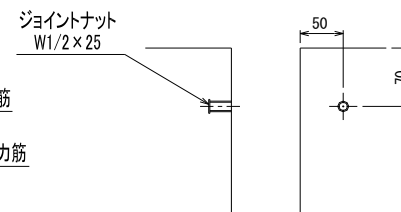

寸法 * 重量表

呼び名	寸法 (mm)										配筋								参考重量 (kg)
	法										側壁部				大梁部				
	B	H	a	c	c'	c''	d	e	s	s'	主筋 径(mm)	配力筋 径(mm)	主筋① 径(mm)	主筋② 径(mm)	配力筋 径(mm)				
																数	数	数	
400 × 400	530	560	400	400	110	95	60	65	55	110	D 6	4.0	D 6	D 10	4.0				
× 500	530	660	400	500	110	95	60	65	55	110	D 6	4.0	D 6	D 10	4.0				
× 600	530	760	400	600	110	95	60	65	55	110	D 6	4.0	D 6	D 10	4.0				
× 700	530	860	400	700	110	95	60	65	55	110	D 6	4.0	D 6	D 10	4.0				
× 800	530	960	400	800	110	95	60	65	55	110	D 6	4.0	D 6	D 10	4.0				
× 900	530	1060	400	900	110	95	60	65	55	110	D 6	4.0	D 6	D 10	4.0				
× 1000	530	1160	400	1000	110	95	60	65	55	110	D 6	4.0	D 6	D 10	4.0				
× 1100	530	1260	400	1100	110	95	60	65	55	110	D 10	5.0	D 6	D 10	4.0				
× 1200	530	1360	400	1200	110	95	60	65	55	110	D 10	5.0	D 6	D 10	4.0				

SVS側溝カセットウォール本体500構造図

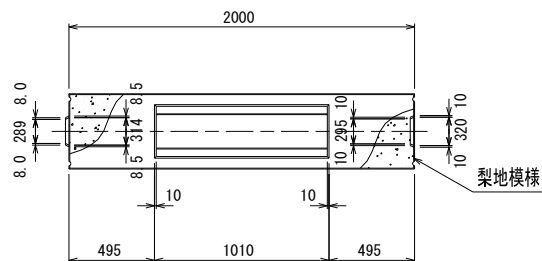

目地部詳細図

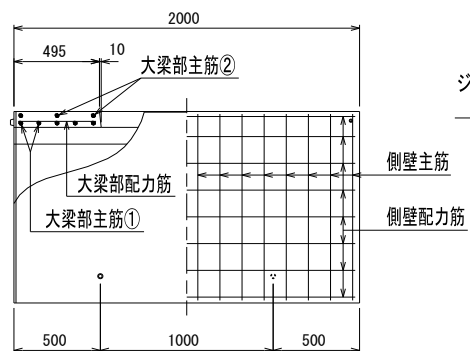
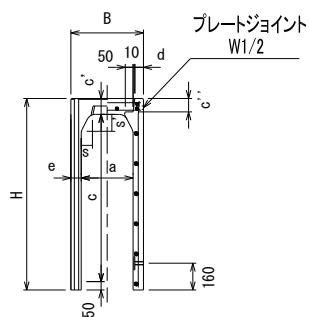
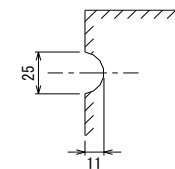

ジョイント部詳細図

寸法 * 重量表

呼び名	寸法 (mm)										配筋						参考重量 (kg)				
	法										側壁部			大梁部							
	B	H	a	c	c'	c''	d	e	s	s'	主筋	配力筋	主筋①	主筋②	配力筋						
											径(mm)	数	径(mm)	数	径(mm)	数	径(mm)	数	径(mm)	数	
500 × 400	640	575	500	400	125	110	65	70	60	120	D 6	13	4.0	4	D 6	8	D10	3	4.0	6	563
× 500	640	675	500	500	125	110	65	70	60	120	D 6	14	4.0	5	D 6	8	D10	3	4.0	6	629
× 600	640	775	500	600	125	110	65	70	60	120	D 6	14	4.0	5	D 6	8	D10	3	4.0	6	695
× 700	640	875	500	700	125	110	65	70	60	120	D 6	14	4.0	6	D 6	8	D10	3	4.0	6	760
× 800	640	975	500	800	125	110	65	70	60	120	D 6	14	4.0	7	D 6	8	D10	3	4.0	6	826
× 900	640	1075	500	900	125	110	65	70	60	120	D 6	16	4.0	7	D 6	8	D10	3	4.0	6	892
× 1000	640	1175	500	1000	125	110	65	70	60	120	D 6	18	4.0	8	D 6	8	D10	3	4.0	6	958
× 1100	640	1275	500	1100	125	110	65	70	60	120	D 6	21	4.0	9	D 6	8	D10	3	4.0	6	1024
× 1200	640	1375	500	1200	125	110	65	70	60	120	D10	11	5.0	9	D 6	8	D10	3	4.0	6	1089
× 1300	640	1475	500	1300	125	110	65	70	60	120	D10	13	5.0	10	D 6	8	D10	3	4.0	6	1155
× 1400	640	1575	500	1400	125	110	65	70	60	120	D10	16	5.0	11	D 6	8	D10	3	4.0	6	1221

SVS側溝カセットウォール本体600構造図

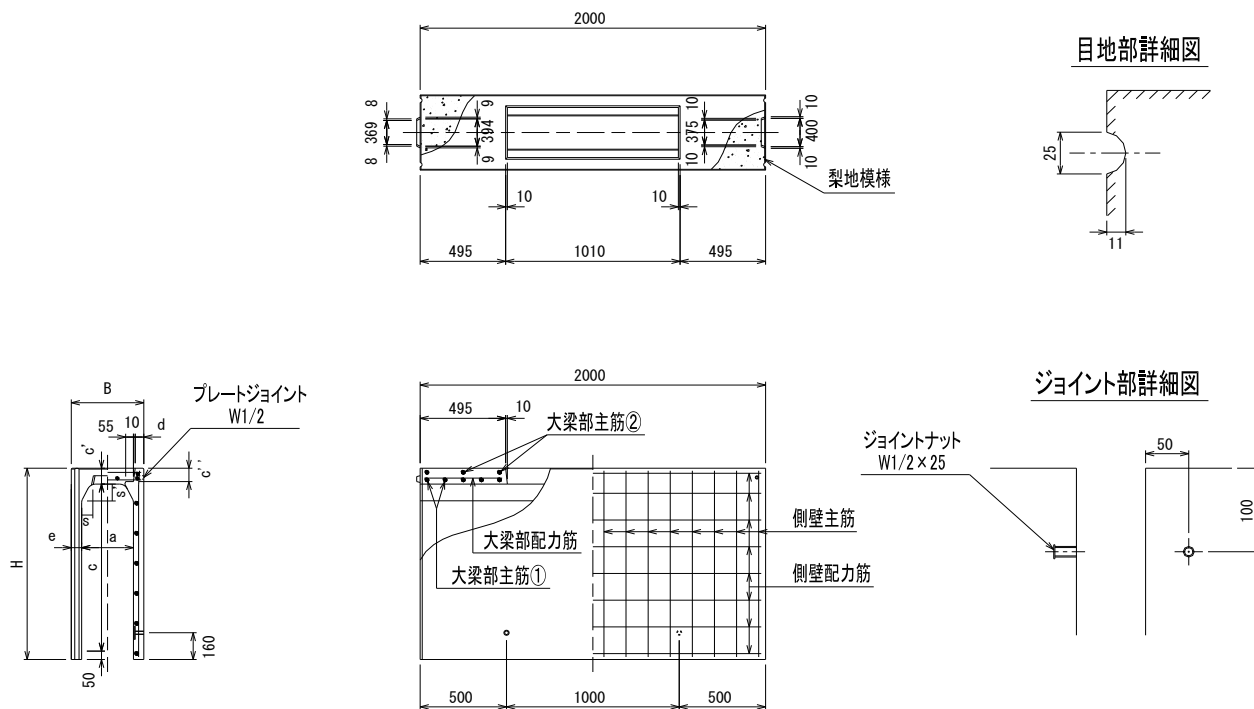

寸法 * 重量表

呼び名	寸法 (mm)										配筋						参考重量 (kg)						
	B		H		a		c		c'		c''		d		e			s		s'			
	側壁部	大梁部	主筋	配力筋	主筋①	主筋②	配力筋	主筋	配力筋	主筋①	主筋②	配力筋	主筋	配力筋	主筋①	主筋②		配力筋	主筋	配力筋	主筋①	主筋②	配力筋
径(mm)	数	径(mm)	数	径(mm)	数	径(mm)	数	径(mm)	数	径(mm)	数	径(mm)	数	径(mm)	数	径(mm)	数	径(mm)	数	径(mm)	数	径(mm)	数
600 × 500	750	690	600	500	140	125	70	75	65	130	D 6	14	4.0	5	D10	4	D10	3	5.0	7	727		
× 600	750	790	600	600	140	125	70	75	65	130	D 6	14	4.0	5	D10	4	D10	3	5.0	7	798		
× 700	750	890	600	700	140	125	70	75	65	130	D 6	14	4.0	6	D10	4	D10	3	5.0	7	868		
× 800	750	990	600	800	140	125	70	75	65	130	D 6	14	4.0	7	D10	4	D10	3	5.0	7	939		
× 900	750	1090	600	900	140	125	70	75	65	130	D 6	16	4.0	7	D10	4	D10	3	5.0	7	1009		
× 1000	750	1190	600	1000	140	125	70	75	65	130	D 6	18	4.0	8	D10	4	D10	3	5.0	7	1080		
× 1100	750	1290	600	1100	140	125	70	75	65	130	D 6	21	4.0	9	D10	4	D10	3	5.0	7	1150		
× 1200	750	1390	600	1200	140	125	70	75	65	130	D10	11	5.0	9	D10	4	D10	3	5.0	7	1221		
× 1300	750	1490	600	1300	140	125	70	75	65	130	D10	13	5.0	10	D10	4	D10	3	5.0	7	1291		
× 1400	750	1590	600	1400	140	125	70	75	65	130	D10	16	5.0	11	D10	4	D10	3	5.0	7	1362		
× 1500	750	1690	600	1500	140	125	70	75	65	130	D10	18	5.0	11	D10	4	D10	3	5.0	7	1432		