

SVS側溝用スリット蓋 L=1000 構造図

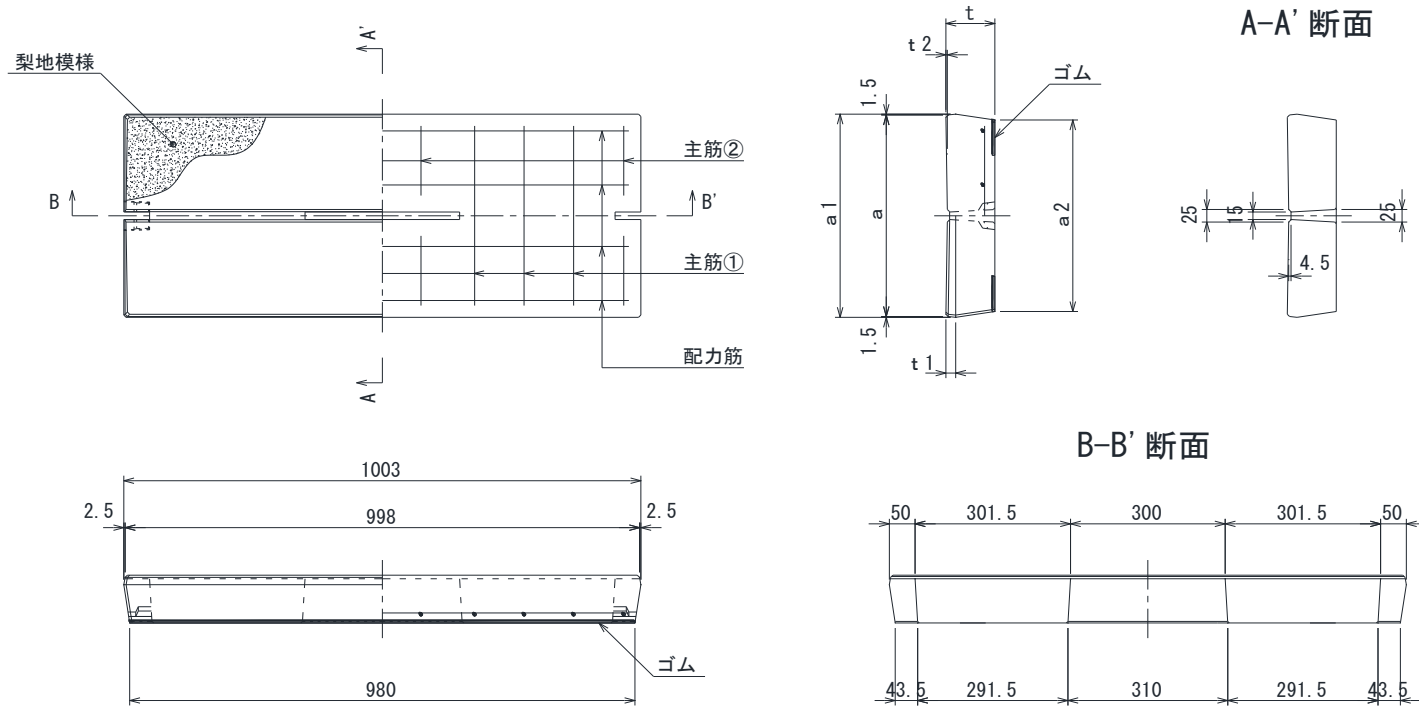

寸法 * 配筋

呼び名	寸法 (mm)						配筋						参考重量 (kg)
	a	a1	a2	t	t1	t2	主筋①		主筋②		配力筋		
							径(mm)	本数	径(mm)	本数	径(mm)	本数	
250	260	263	240	80	16	2.5	D 6	8	D 6	4	D 6	4	43
300	310	313	290	80	16	3	D 6	12	D 6	4	D 6	4	52
400	400	403	380	95	19	4	D10	8	D10	4	D 6	4	82
500	500	503	480	110	22	5	D10	10	D10	4	D 6	6	120
600	600	603	580	125	25	5	D10	12	D10	4	D 6	6	164