

VS側溝本体600隅切用45° 構造図(T-25)

内目地詳細図

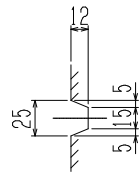

外目地詳細図

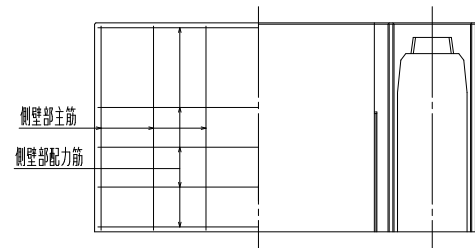
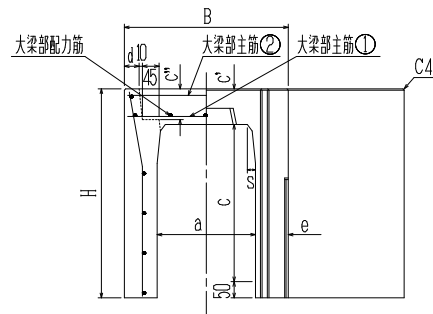
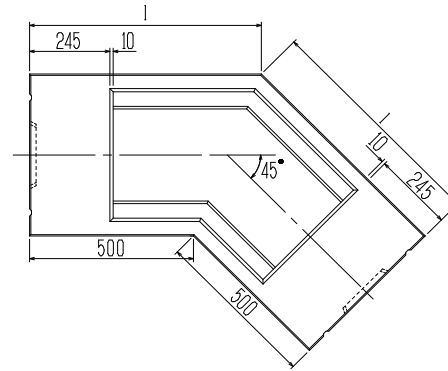
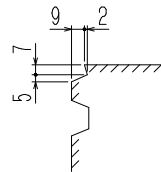

寸法 * 配筋 * 重量表

呼び名	寸法 (mm)										配筋										参考重量 (kg)
	B	H	a	c	c'	c''	d	e	s	l	側壁部				大梁部						
											主筋		配力筋		主筋①		主筋②		配力筋		
											径(mm)	本	径(mm)	本	径(mm)	本	径(mm)	本	径(mm)	本	
600 × 600	830	790	600	590	150	140	60	115	70	844	5.0	10 (16)	3.2	5	D13	3	D10	3	6.0	7	683
× 700	830	890	600	690	150	140	60	115	70	844	5.0	11 (19)	3.2	6	D13	3	D10	3	6.0	7	756
× 800	830	990	600	790	150	140	60	115	70	844	D 6	7 (11)	4.0	7	D13	3	D10	3	6.0	7	829
× 900	830	1090	600	890	150	140	60	115	70	844	D 6	8 (13)	4.0	7	D13	3	D10	3	6.0	7	901
× 1000	830	1190	600	990	150	140	60	115	70	844	D 6	8 (14)	4.0	8	D13	3	D10	3	6.0	7	974
× 1100	830	1290	600	1090	150	140	60	115	70	844	D 6	9 (15)	4.0	9	D13	3	D10	3	6.0	7	1046
× 1200	830	1390	600	1190	150	140	60	115	70	844	D 6	10 (17)	4.0	9	D13	3	D10	3	6.0	7	1119
× 1300	830	1490	600	1290	150	140	60	115	70	844	D 6	11 (19)	4.0	10	D13	3	D10	3	6.0	7	1192
× 1400	830	1590	600	1390	150	140	60	115	70	844	D10	7 (11)	5.0	11	D13	3	D10	3	6.0	7	1264
× 1500	830	1690	600	1490	150	140	60	115	70	844	D10	7 (12)	5.0	11	D13	3	D10	3	6.0	7	1337

※ 側壁部主筋の()内の数は、長い方の側壁の主筋本数を表します。